

# UNICOM



# COMPACT

ODLIČNO ZA NEPRISTUPAČNE LOKACIJE

## MALE TEŽINE

NAPRAVLJENO PREMA  
POTREBAMA KORISNIKA

## JEDINICA «SVE-U-JEDNOM»

KOMBINOVANA JEDINICA

### **UniCom**

KOMPLETNO I EKONOMIČNO REŠENJE KOD PRSKANJA MALIH MLAZOVA POD VISOKIM PRITISKOM I USISNIM RADOVIMA | TEŽINA JE MINIMALNA; LAKO SE INSTALIRA NA RAZLIČITA KOMERCIJALNA VOZILA ILI PRIKOLICE | IZUZETNO KOMPAKTAN DIZAJN POSEBNO RAZVIJEN ZA KORIŠĆENJE U GRADSKIM CENTRIMA I SELIMA GDE JE TEŽAK PRISTUP I MANEVRIŠANJE | ROTACIONI KOTUR ZA CREVO JE NA ERGONOMSKOJ RADNOJ VISINI | MNOGE PRAKTIČNE OPCIJE SU DOSTUPNE



# UNICOM

Novi UniCom je kompaktna, višefunkcionalna i lagana kombinovana jedinica koja se može montirati na bilo koje komercijalno vozilo.





## Potpuno izrađeno po meri

Savremeni dizajn čini ovu mašinu jedinstvenu, savršeno pogodnu za sve vrste čišćenja u gradskim centrima, garažama i drugim teško dostupnim mestima. Kućni priključci, kanalizacije, skupljači masti i ulični bunari mogu se efikasno odčepiti i očistiti UniCom-om. Ovu UniCom jedinicu možete imati potpuno prilagođenu bilo kojoj dostupnoj opciji, na osnovu specifikacija i opcija koje zahtevate.

## Stabilan i lagan

UniCom je jedinstvena jedinica, napravljena od kvalitetnih komponenti. Metoda konstrukcije i novi materijali koji su korišćeni čine mašinu stabilnom i laganom. Dizajn UniCom-a olakšava instalaciju kablova na šasije 3,5 T i 4,5 T kao što su Nissan Cabstar, Renault Makiti, VW Crafter, Mercedes Sprinter ili Iveco Daili.

U zavisnosti od tipa / brenda komercijalnog vozila i raspodele težine rezervoara, moguće je upravljati vozilom sa vozačkom dozvolom B kategorije. UniCom se može montirati na prikolicu ili u zatvoreni servisni kombi. Zahvaljujući svojoj ograničenoj veličini, ova jedinica je izuzetno pogodna za specifična čišćenja u gradskim centrima i kretanja kroz prometni gradski saobraćaj.



## Sve zavisi od vas:

UniCom ima rezervoar kapaciteta 1500 litara, podeljen u 1000-litarski rezervoar sa vodom i 500-litarski rezervoar sa čistom vodom, u zavisnosti od vaših potreba. Mogu se ugraditi različite opcije, od daljinskog upravljača do potpuno hidrauličnog upravljanja usisnim crevom. Možete izabrati osnovnu verziju sa poklopcem preko motora i odeljkom za pumpu ili potpuno zatvorenim motorom i odeljkom za pumpu. Motor i pumpa su lako dostupni kod održavanja otvaranjem bočnih vrata gde su cilindri za gas. Rezervoar je galvanizovan, ali može biti i lakiran u bilo kojoj željenoj boji kompanije.

## Rotiranje kotura za crevo

Ergonomski konstruisani kotur za crevo rotiranjem od 135° pruža optimalnu lakoću korišćenja. Nije važno kako radite; kotur se rotira u bilo kom željenom pravcu, a kontrolni panel se okreće sa njim.

## Kompletno pakovanje

Bez obzira koju verziju izaberete, UniCom je spreman da posao obavi na profesionalan način. Pouzdan benzinski ili dizel motor u kombinaciji sa vrhunskim pumpama. Zadnji poklopac se okreće do kraja kako bi vam omogućio pražnjenje i čišćenje. Odeljak za pražnjenje obezbeđuje da ne ostane nikakvog otpada u pozadini. Dva usisna creva, uključujući i spojnice, crevo za 60m x NW 13 i dve mlaznice čine paket kompletnim.

# Opcije

Pored ovih Opcija, UniCom se može proširiti i sa brojnim drugim opcijama, kao što je da bojenje rezervoara u prilagođenu boju, 900/600 ili 800/700 litarski rezervoar t(nasuprot standardnom 1000/500), sistem pulsatora, usisni sistem, dizel motori umesto benzinskih motora i Y stege.



Poklopac preko motora/odeljka pumpe



Otvoreni deo za skladištenje



Zatvoreni deo za skladištenje



Zaštita od rada na suvo, sa bypass dugmetom



Ručno/hidraulični kotur uključujući kotrljajući ležaj za dovod

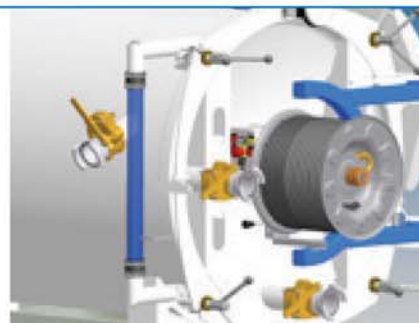

Ručno/hidraulični kotur uključujući kotrljajući ležaj za dovod



Ručno namotavanje kotura



Hidraulični kotur za rad pod visokim pritiskom



Vođica creva za kotur



RioMote radio daljinski upravljač sa 7 ili 9 kanala



Rotacija / radno osvetljenje



Odvod od nerđajućeg čelika



## TEHNIČKI PREGLED

Šasija	Mogućnost dogradnje ili ugradnje za različita vozila
Međusov. rastojanje	Najmanje 2500 mm
Rezervoar sa vodom	1500 litara čiste / otpadne vode sa odeljkom, sa bilo kojom željenom podelom
Motor	Honda benzinski motor sa 24 KS
HP pumpa	Rioned / Speck P41
Usisanje	BP Mec 5000 (5000 lpm)
Kapacitet	140 bar / 60 lpm - 150 bar / 55 lpm
Verzija	135 ° rotirajući kotur sa crevom od 60m NW 13m, kontrolna ploča sa ključem za paljenje i indikatorske lampe, dve mlaznice i dve usisne cevi od 2,5 m, mlazni pištolj sa mlaznicama.
Težina	Od 990 kg, zavisno od izabranih opcija
Dimenzije	2.575 mm x 1.380 mm x 1.435 mm

# Rioned

**RIOR B.V./RIONED**  
Postbus 5070 | 5004 EB Tilburg  
Centaurusweg 45 | 5015 TC  
Tilburg | Nederland

Tel. +31 (0)13 547 91 00  
Fax +31 (0)13 547 91 04  
info@rioned.com  
www.rioned.com

**RIONED UK LIMITED**  
23 James Carter Road  
Mildenhall | Suffolk  
IP28 7DE | United Kingdom

Tel. +44 (0)1638 713 800  
Fax +44 (0)1638 716 863  
sales@rioned.co.uk  
www.rioned.co.uk